

widex **mind**330

Инструкция по эксплуатации слуховых аппаратов mind330

Заушный слуховой аппарат
m3-m/m3-m-CB

Внешний вид Вашего слухового аппарата, трубочки, ушного вкладыша и других принадлежностей может отличаться от рисунков, приведенных в данной инструкции по эксплуатации. Кроме этого, мы оставляем за собой право вносить необходимые изменения.



Слуховые аппараты, принадлежности и батарейки не следует выбрасывать вместе с хозяйственным мусором. Обратитесь к Вашему местному представительству Widex для того чтобы узнать, как следует утилизировать старые слуховые аппараты.

МЕД-АУД

СЛУХОВЫЕ АППАРАТЫ

Содержание

Спасибо.....	6
Трубки и ушные вкладыши	7
Слуховой аппарат	8
Сигналы включения функций	9
Распознавание правого/левого аппарата	9
Батарейка	10
Установка батареек	10
Извлечение батареек	12
Предупреждение о разряде батареек	13
Включение и выключение слухового аппарата	15
Возможные установки включения	16
Автоматическая регулировка громкости	16
Программы прослушивания	17
Выбор программ прослушивания	18
Пульт дистанционного управления	19
Разговор по телефону	19
Слуховой аппарат с традиционным ушным вкладышем	20
Установка слухового аппарата и ушного вкладыша	21
Извлечение слухового аппарата и ушного вкладыша	22
Чистка	23
Слуховой аппарат	24
Входные отверстия микрофонов	24
Ушной вкладыш	25
Замена трубки	26
В случае неисправности	27
Слуховой аппарат со стандартным ушным вкладышем	29
Распознавание правого/левого аппарата	30

Размещение слухового аппарата и ушного вкладыша	31
Удаление слухового аппарата и ушного вкладыша	32
Чистка	33
Слуховой аппарат	34
Входные отверстия микрофонов	34
Модуль ушного вкладыша	35
Замена модуля ушного вкладыша	38
Сборка нового модуля ушного вкладыша	39
Размер трубки и ушного вкладыша	40
Корректировка фиксатора	41
В случае неисправности	45
Слуховой аппарат с индивидуальным ушным вкладышем	47
Распознавание правого/левого аппарата	48
Размещение слухового аппарата и индивидуального ушного вкладыша	49
Удаление слухового аппарата и индивидуального ушного вкладыша	50
Чистка	51
Слуховой аппарат	52
Входные отверстия микрофонов	52
Модуль ушного вкладыша	53
Замена трубки	56
Сборка нового модуля ушного вкладыша	57
Размер трубки	58
В случае неисправности	59
Уход за слуховым аппаратом	61
Полезные советы	63
Ваш слуховой аппарат	66

Спасибо...

.... за то, что Вы выбрали слуховой аппарат Widex.

Ваш слуховой аппарат является высокотехнологическим устройством, которое Ваш специалист может настроить в соответствии с Вашими пожеланиями.



На всех рисунках, приведенных в данной инструкции, показан правый слуховой аппарат. Если нет других указаний, процедуры для левого аппарата соответствуют приведенным здесь.

Мы уверены, что Ваш новый слуховой аппарат от Widex станет Вашим надежным помощником на многие годы.

Трубки и ушные вкладыши

Для Вашего слухового аппарата можно выбрать ряд различных трубок и ушных вкладышей. Ниже специалист по слуховым аппаратам должен отметить вариант, который он выбрал для Вас.

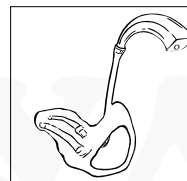

Традиционный ушной вкладыш

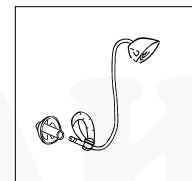

Стандартный ушной вкладыш

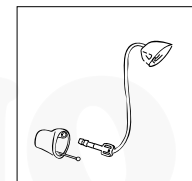

Индивидуальный ушной вкладыш

Внимание

Если отсутствуют замечания, то приведенная информация относится ко всем трем доступным типам трубок и вкладышей. Пожалуйста, прочитайте не только разделы с общей информацией, но и разделы, относящиеся к выбранному именно для Вас типу трубки и ушного вкладыша.

Слуховой аппарат

На рисунке ниже показан слуховой аппарат без модуля ушного вкладыша.

1. **Вход микрофона**, через который звук поступает в слуховой аппарат.
2. **Некоторые модели** доступны с программной кнопкой.
3. **Переключатель вкл./выкл. (On/Off)**, встроенный в батарейный отсек.
4. **Зацеп для ногтя**, предназначенный для открытия батарейного отсека.

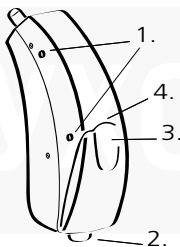

Сигналы включения функций

Слуховой аппарат можно настроить таким образом, чтобы о включении какой-либо функции сообщал определенный сигнал. Существуют сигналы разных типов – человеческий голос или звуковой сигнал. Специалист поможет Вам выбрать предпочтительный вариант. Вы также можете полностью отключить функцию сигналов.

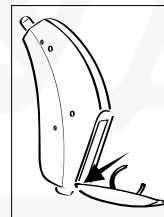

Распознавание правого/левого аппарата

Если Вы носите слуховые аппараты на обоих ушах, на них можно сделать цветные метки (красная метка = правый, синяя метка = левый).

Стрелка указывает на расположение опознавательной метки.

Батарейка

Мы рекомендуем Вам использовать воздушно-цинковые батарейки. Для Вашего слухового аппарата следует использовать тип 10.

Для приобретения запасных батареек обратитесь к Вашему специалисту по слуховым аппаратам. Пожалуйста, обратите внимание на срок годности, а также на рекомендации по утилизации разряженных батареек, указанные на упаковке батареек. Срок работы батарейки зависит от ряда факторов; например, от установок в Вашем слуховом аппарате, от количества часов использования в день, а также от звукового окружения, в котором Вы пользуетесь слуховым аппаратом.

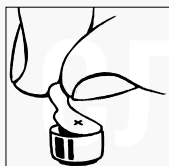

Установка батарейки

Перед тем, как поместить батарейку в слуховой аппарат, снимите с нее защитную наклейку. После снятия защитной наклейки батарейка начнет работать через несколько минут. Не используйте батарейки, на которых остались следы клея или другого вещества.

1. С помощью зацепа для ногтя откройте крышку батарейного отсека. Не выводите крышку батарейного отсека в запредельное положение.
2. Поместите батарейку в отсек так, чтобы маленький знак «+» на батарейке был виден одновременно со знаком «+», отпечатанным на круглой крышке батарейного отсека (см. рисунок). Используя батарейный магнит, Вы можете облегчить установку батарейки.

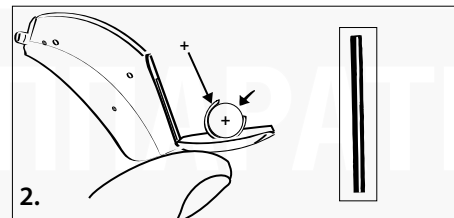
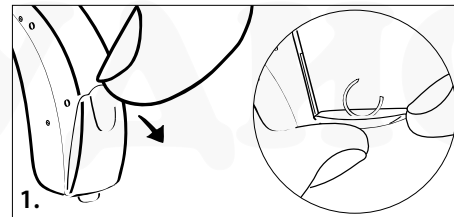

Если батарейка вставлена правильно, батарейный отсек закрывается без усилий.

Всегда вставляйте батарейку в место, предназначенное для нее, как показано на рисунке, а не в свободное пространство внутри слухового аппарата.

Извлечение батарейки

1. Возьмите в одну руку слуховой аппарат с открытым батарейным отсеком, а в другую – батарейный магнит.
2. Прислоните батарейный магнит к плоской стороне батарейки и убедитесь, что магнит плотно прилегает к батарейке.
3. Аккуратно достаньте батарейку, поднимая ее вверх так, чтобы не повредить батарейный отсек.

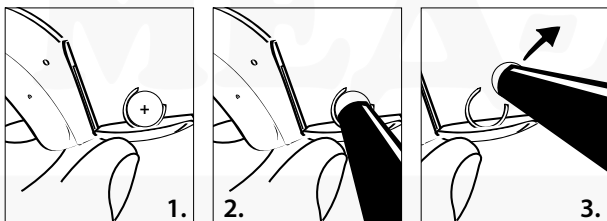

Предупреждение о разряде батарейки

При установке по умолчанию слуховой аппарат “общает голосом”, когда батарейка почти полностью разрядилась (см. стр. 9). При выборе установки со звуковыми сигналами будут слышны четыре звуковых сигнала. Как только элемент питания полностью разрядится, слуховой аппарат перестанет работать. Период, в течение которого может использоваться батарейка после предупреждения о низком заряде, может быть разным. Мы рекомендуем Вам всегда брать с собой запасную батарейку.

Никогда не оставляйте разряженную батарейку в слуховом аппарате. Такая батарейка может потечь и повредить Ваш слуховой аппарат. При замене батарейки держите слуховой аппарат над столом.

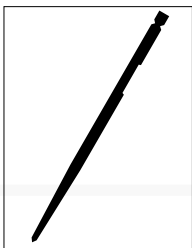

Возможно, что на батарейном отсеке слухового аппарата отсутствует зацеп для ногтя. В этом случае необходимо использовать специальный инструмент для открытия батарейного отсека. Этот тип батарейного отсека удобно использовать в случае, если слуховой аппарат носит ребенок. Вместе со слуховым аппаратом с таким батарейным отсеком поставляется инструмент для его открытия.

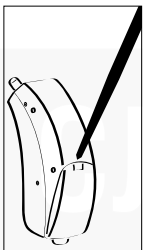

Батарейный отсек открывается, как показано на рисунке.

Включение и выключение слухового аппарата

Батарейный отсек Вашего слухового аппарата выполняет функцию переключателя Вкл./Выкл. (on/off).

1. Для включения слухового аппарата закройте батарейный отсек. Если Вы только что выключили слуховой аппарат, но Вам надо срочно его включить, подождите минимум три секунды, чтобы это сделать.
2. Для выключения слухового аппарата откройте батарейный отсек.

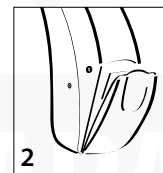
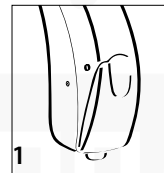

При установке по умолчанию слуховой аппарат «сообщает голосом», что он включен (см. стр. 9).

Не забудьте выключить слуховой аппарат, когда Вы не пользуетесь им. Если Вы предполагаете, что не будете длительное время использовать слуховой аппарат, достаньте из него батарейку.

Возможные установки включения

При включении слуховой аппарат может находиться в двух различных режимах включения:

- При выборе стандартного стартового режима слуховой аппарат подавляет свист при размещении за ухо.
- При выборе альтернативного стартового режима аппарат будет свистеть при размещении.

Обратитесь к Вашему специалисту по настройке слуховых аппаратов для того, чтобы выбрать стартовый режим, наиболее соответствующий Вашим потребностям.

Автоматическая регулировка громкости

Слуховой аппарат автоматически регулирует громкость в соответствии со звуковым окружением.

Внимание

Если слуховой аппарат всегда работает слишком громко или слишком тихо, или если воспроизводимые звуки искажены, обратитесь к специалисту по слуховым аппаратам за дополнительной информацией.

Программы прослушивания

Ваш слуховой аппарат может быть оснащен максимально четырьмя различными программами прослушивания, предназначенными для определенных звуковых обстановок.

В конце данной инструкции специалист может отметить программы, которые доступны в Вашем слуховом аппарате. Через некоторое время возможно будет внести изменения в комбинацию программ, если это потребуется. Вы можете выбрать следующие программы:

Главная: Стандартная программа

Привыкание: Данная программа соответствует Главной программе за исключением того, что уровень усиления немного ниже.

Музыка: Данная программа предназначена для прослушивания музыки.

ТВ: Данная программа предназначена для просмотра телевизора.

Комфорт: Данная программа подавляет фоновый шум.

Расширитель Диапазона Слышимости: Данная программа обеспечивает слышимость высокочастотных звуков.



Выбор программ прослушивания

Если в Вашем слуховом аппарате предусмотрена программная кнопка, Вы можете использовать ее для переключения между программами. Кнопка расположена внизу на корпусе слухового аппарата. Каж-

дый раз при нажатии программной кнопки Вы будете слышать щелчок, если данная функция не отключена. Слуховой аппарат «сообщает голосом», какая программа выбрана.

Если Вы выбрали звуковые сигналы, то они будут информировать Вас о том, какая программа выбрана:

- Программа 1: Один короткий звуковой сигнал
- Программа 2: Два коротких звуковых сигнала
- Программа 3: Три коротких звуковых сигнала
- Программа 4: Один долгий и один короткий звуковой сигнал

Пульт дистанционного управления



Некоторые модели слуховых аппаратов совместимы с пультом дистанционного управления. На данных слуховых аппаратах отсутствует программная кнопка. Если Вы приобрели пульт ДУ для своего слухового аппарата, обратитесь к инструкции по его эксплуатации.

Разговор по телефону

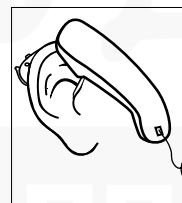

При разговоре по телефону мы рекомендуем Вам держать трубку телефона под наклоном чуть выше уха, а не прислонять к нему. Если звук не оптимален, попробуйте переместить громкоговоритель телефона в немного другое положение.

Слуховой аппарат с традиционным ушным вкладышем

Модуль ушного вкладыша состоит из следующих компонентов:

1. Крюк слухового аппарата

2. Трубка

3. Ушной вкладыш

3а. Отверстие выхода звука

3б. Вентиляционное отверстие

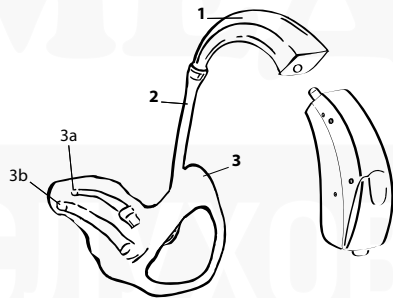

Установка слухового аппарата и ушного вкладыша

1. Вставьте ушной вкладыш в ушной канал, придерживая его за нижнюю часть трубки.
2. Другой рукой можно оттянуть ушную раковину вверх и назад.
3. Поместите слуховой аппарат за ухо так, чтобы его крюк удобно расположился на ухе как можно ближе к голове.

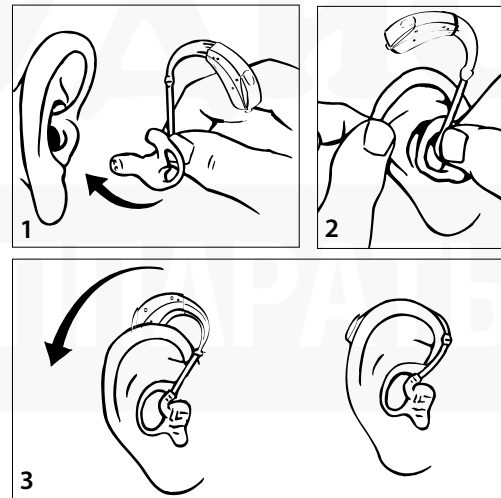

Извлечение слухового аппарата и ушного вкладыша

1. Снимите аппарат с уха.
2. Затем аккуратно удалите ушной вкладыш из ушного канала, держась за трубку.

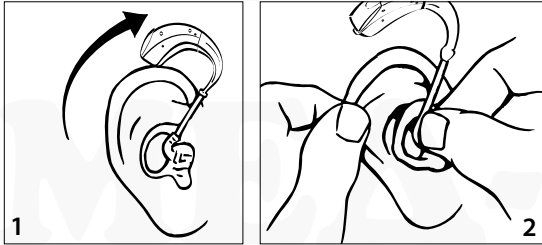

Если возникают затруднения, попробуйте, вытягивая вкладыш, аккуратно раскачивать его из стороны в сторону. Можно другой рукой оттянуть ушную раковину назад и вверх.

Чистка

Для чистки Вашего слухового аппарата и модуля ушного вкладыша необходимы следующие вспомогательные инструменты.

1. Мягкая ткань
2. Инструмент для удаления ушной серы

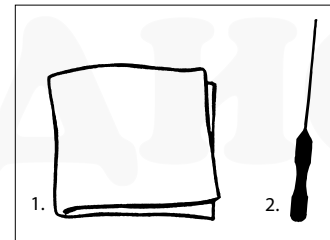

Обратитесь к Вашему специалисту по слуховым аппаратам, если Вы желаете приобрести дополнительные вспомогательные аксессуары для чистки.

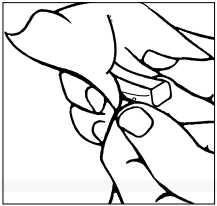

Слуховой аппарат

После использования слухового аппарата протрите его мягкой, сухой тканью. *Никогда* не используйте воду или чистящие растворы для ухода за слуховым аппаратом.

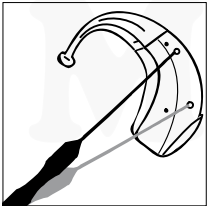

Входные отверстия микрофонов

Для чистки входных отверстий микрофонов вставьте конец инструмента для удаления ушной серы прямо в отверстия.

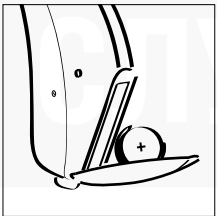

Если Вы чувствуете сопротивление, выньте инструмент и попробуйте еще раз. Пользуйтесь только специальным инструментом, предназначенным для удаления ушной серы.

Когда Вы не используете слуховой аппарат, следует оставлять батарейный отсек открытым, чтобы слуховой аппарат проветривался.

Ушной вкладыш

Проверьте, чистый ли ушной вкладыш и не засорен ли ушной серой или жидкостью. Никогда не используйте спирт или чистящие растворы для ухода за ушным вкладышем.

Чистка ушного вкладыша:

1. Отсоедините ушной вкладыш от трубки.
2. Используя инструмент для удаления ушной серы, очистите вентиляционное отверстие.
3. Используя инструмент для удаления ушной серы, очистите просвет трубки.

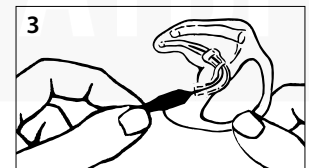
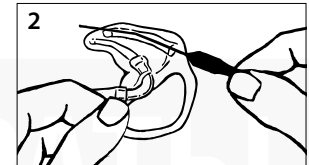
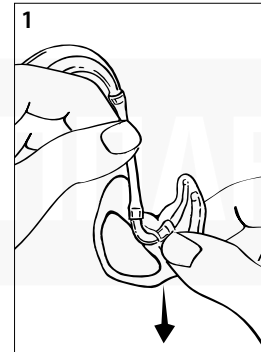

4. Отсоединяйте ушной вкладыш от трубки слухового аппарата как минимум раз в неделю и тщательно промывайте ушной вкладыш теплой водой. Оставьте его на ночь просохнуть.
5. Если на следующий день в ушном вкладыше осталась влага, воспользуйтесь продувающим устройством или т.п.

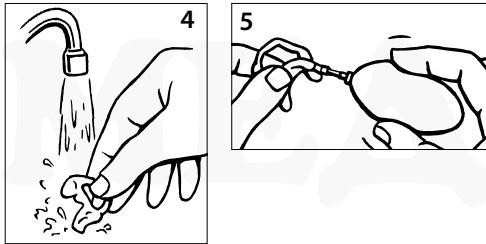

Замена трубки

Если трубка ушного вкладыша потеряла эластичность, стала жесткой, желтой или потрескалась, ее следует заменить.

Если Вы хотите приобрести запасные трубки или если чувствуете, что ушной вкладыш неудобно располагается в Вашем ушном канале, обратитесь к Вашему специалисту по слуховым аппаратам.

В случае неисправности

Если звук в слуховом аппарате отсутствует, причиной может быть:

- *Слуховой аппарат не включен.* Убедитесь в том, что батарейный отсек плотно закрыт.
- *Батарейка разрядилась или не работает.* Вставьте новую батарейку в батарейный отсек слухового аппарата.
- *Заблокирован просвет трубки ушного вкладыша.* Очистите заблокированный просвет трубки, как описано на стр. 25.

Если слуховой аппарат работает не на полную мощность, причиной может быть:

- *Батарейка почти разрядилась.* Вставьте новую батарейку в батарейный отсек слухового аппарата.
- *Заблокирован просвет трубки ушного вкладыша.* Очистите заблокированный просвет трубки, как описано на стр. 25.
- *Ваше ухо заблокировано ушной серой.* Обратитесь к специалисту/врачу.
- *Изменилось состояние слуха.* Обратитесь к специалисту по слуховым аппаратам.

Если слуховой аппарат непрерывно свистит, причиной может быть:

- *Ваше ухо заблокировано ушной серой.* Обратитесь к специалисту/врачу.
- *Трубка сломана.* Замените трубку.
- *Трубка пожелтела и деформировалась.* Замените трубку.
- *Трубка часто выпадает из ушного вкладыша или из крюка слухового аппарата.* Замените трубку.
- *Крюк потрескался.* Обратитесь к специалисту по слуховым аппаратам.
- *Ушной вкладыш неправильно вставлен в ухо.* Выньте ушной вкладыш и установите его заново.
- *Ушной вкладыш слишком свободно размещается в ушном канале.* Обратитесь к специалисту по слуховым аппаратам.

Слуховой аппарат со стандартным ушным вкладышем

Модуль ушного вкладыша состоит из следующих компонентов:

1. Трубка и

1а. крюк

1b. фиксатор

2. Стандартный ушной вкладыш

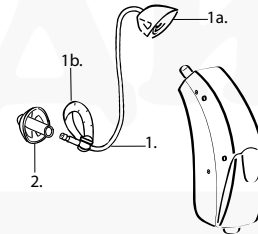

СЛУХОВЫЕ АППАРАТЫ

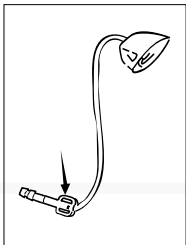

Распознавание правого/ левого аппарата

Трубки доступны в различных вариантах длины для правого и левого уха, соответственно. Размер указан на трубке. Красная надпись обозначает правое ухо, в то время как синяя - левое ухо.

Размещение слухового аппарата и ушного вкладыша

1. Поместите слуховой аппарат за ухо так, чтобы его крюк и трубка удобно расположились на ухе как можно ближе к голове.
2. Вставьте ушной вкладыш в ушной канал, придерживая его за нижнюю часть трубки.

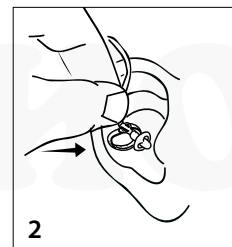
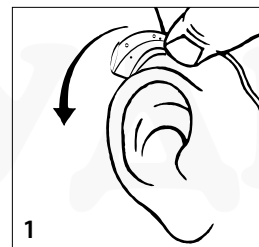

Убедитесь в том, что фиксатор правильно размещен – он должен поддерживать модуль ушного вкладыша.

Время от времени проверяйте правильность размещения модуля ушного вкладыша и слухового аппарата.

Внимание

Мы Вам не рекомендуем носить слуховой аппарат со стандартным ушным вкладышем без фиксатора. Если слуховой аппарат не поддерживается фиксатором, он может слететь с уха и потеряться.

Удаление слухового аппарата и ушного вкладыша

1. Снимите аппарат с уха.
2. Затем аккуратно удалите стандартный ушной вкладыш из ушного канала, держась за трубку.

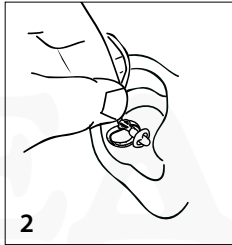
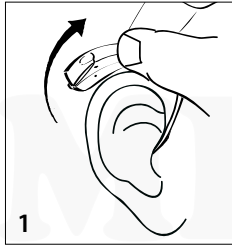

Чистка

Для чистки Вашего слухового аппарата и модуля ушного вкладыша необходимы следующие вспомогательные инструменты.

1. Мягкая ткань
2. Инструмент для удаления ушной серы
3. Леска для чистки

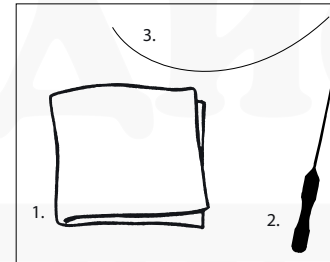

Обратитесь к Вашему специалисту по слуховым аппаратам, если Вы желаете приобрести дополнительные вспомогательные аксессуары для чистки.

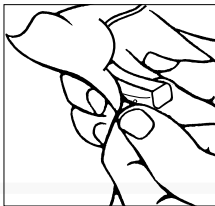

Слуховой аппарат

После использования слухового аппарата протрите его мягкой, сухой тканью. *Никогда* не используйте воду или чистящие растворы для ухода за слуховым аппаратом.

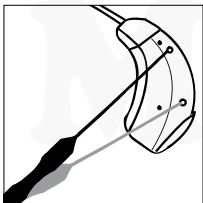

Входные отверстия микрофонов

Для чистки входных отверстий микрофонов вставьте конец инструмента для удаления ушной серы прямо в отверстие.

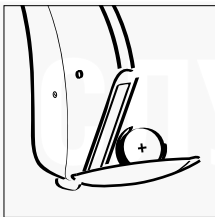

Если Вы чувствуете сопротивление, выньте инструмент и попробуйте еще раз. Пользуйтесь только специальным инструментом, предназначенным для удаления ушной серы.

Когда Вы не используете слуховой аппарат, следует оставлять батарейный отсек открытым, чтобы слуховой аппарат проветривался.

Модуль ушного вкладыша

Проверьте, что ушной вкладыш и трубка чистые и не засорены ушной серой, влагой или т.п. В противном случае ушной вкладыш может отсоединиться от трубки.

Регулярно протирайте модуль ушного вкладыша мягкой тканью. *Никогда* не используйте спирт или чистящие растворы для ухода за модулем ушного вкладыша.

Чистка заблокированной трубки:

1. Удерживая слуховой аппарат большим и указательным пальцами, другой рукой возьмитесь за трубку и потяните ее в сторону так, как показывает стрелка (см. рисунок). Вы также можете использовать специальный инструмент, предназначенный для отсоединения трубки. Для более подробной информации обратитесь к специалисту, который настраивал Вам слуховой аппарат.
2. Снимите ушной вкладыш с трубки.
3. С помощью лески для чистки прочистите трубку. Удалите леску с противоположной стороны трубки.



При необходимости промойте ушной вкладыш:

Снимите ушной вкладыш с трубки. Тщательно промойте ушной вкладыш в теплой воде. Оставьте его на ночь просохнуть.

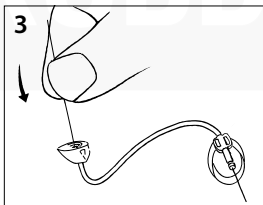
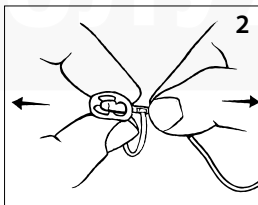
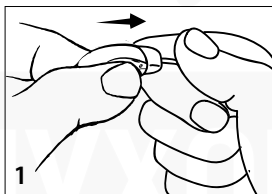

Замена модуля ушного вкладыша

Время от времени следует заменять модуль ушного вкладыша. Срок службы модуля ушного вкладыша может быть различным в зависимости от ряда факторов как, например, количество часов использования слухового аппарата в день.

Если трубка ушного вкладыша потеряла эластичность, стала жесткой, желтой или потрескалась, ее следует заменить. Это также касается других компонентов модуля ушного вкладыша.

Если Вы хотите приобрести запасные компоненты модуля ушного вкладыша, или если ушной вкладыш стал неудобно располагаться в Вашем ушном канале, обратитесь к Вашему специалисту по слуховым аппаратам.

Сборка нового модуля ушного вкладыша

Присоедините ушной вкладыш к трубке. *Крайне важно* всегда проверять, плотно ли установлен ушной вкладыш.

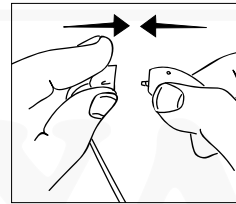

Установите модуль ушного вкладыша на корпус слухового аппарата, как показано на рисунке.

СЛУХОВЫЕ АППАРАТЫ

Размер трубки и ушного вкладыша

Модуль ушного вкладыша необходимо подогнать к Вашему уху. Важно подобрать соответствующий размер трубки и ушного вкладыша для того, чтобы обеспечить правильное и комфортное использование. Кроме этого, можно скорректировать фиксатор так, чтобы он соответствовал Вашему ушному каналу. Специалист поможет Вам подобрать правильный размер трубки и ушного вкладыша, а также скорректировать фиксатор. Также смотрите указания по корректировке фиксатора.

В конце данной инструкции специалист может отметить выбранный для Вас размер.

Корректировка фиксатора



Фиксатор поставляется отдельно от других компонентов, и его можно скорректировать специальным образом.

Существуют разные способы корректировки:

Пример 1

- 1a. Проденьте острый конец фиксатора в верхнее отверстие на стороне трубки до зацепа, расположенного в конце фиксатора.
- 1b. Вставьте острый конец фиксатора в нижнее отверстие так, чтобы образовалась небольшая петля.
- 1c. Когда петля имеет необходимый размер, с помощью ножниц отрежьте лишний материал.

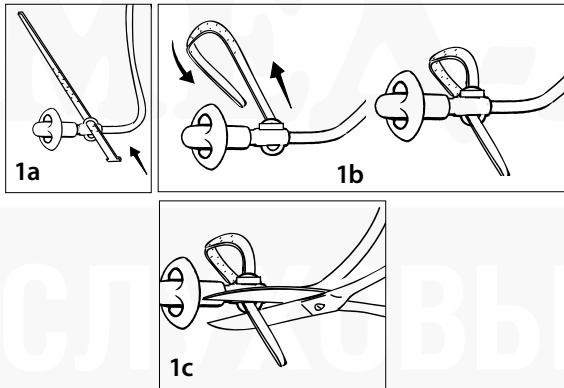

Пример 2

- 2a. Проденьте острый конец фиксатора в верхнее отверстие на стороне трубки до зацепа, расположенного в конце фиксатора.
- 2b. Сгибая фиксатор в соответствии с прерывистой линией и стрелками, образуйте петлю.
- 2c. Проденьте конец фиксатора в нижнее отверстие на стороне трубки так, чтобы образовалась петля, как показано на рисунке.
- 2d. Когда петля имеет необходимый размер, переверните модуль ушного вкладыша, и с помощью ножниц отрежьте лишний материал.

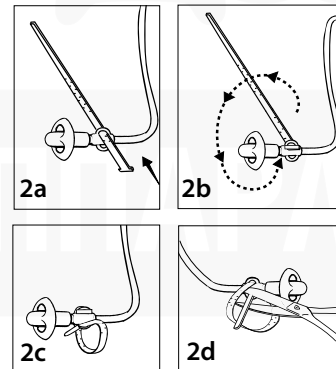

Общая информация

3. Убедитесь в том, что конец петли фиксатора совпадает с поверхностью небольшого отверстия, а также в том, что не осталось острых краев. Проведите кончиком пальца и убедитесь в этом.

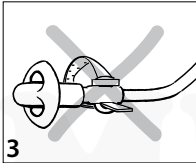

Если конец фиксатора касается кожи наружного слухового прохода и его поверхность неровная, может возникнуть раздражение кожи.

В случае неисправности

Если звук в слуховом аппарате отсутствует, причиной может быть:

- *Слуховой аппарат не включен.* Убедитесь в том, что батарейный отсек плотно закрыт.
- *Батарейка разрядилась или не работает.* Вставьте новую батарейку в батарейный отсек слухового аппарата.
- *Заблокировано звуковое отверстие ушного вкладыша.* Очистите или замените ушной вкладыш. При необходимости замените весь модуль ушного вкладыша.

Если слуховой аппарат работает не на полную мощность, причиной может быть:

- *Батарейка почти разрядилась.* Вставьте новую батарейку в батарейный отсек слухового аппарата.
- *Заблокировано звуковое отверстие ушного вкладыша.* Очистите или замените ушной вкладыш. При необходимости замените весь модуль ушного вкладыша.
- *Ваше ухо заблокировано ушной серой.* Обратитесь к специалисту/врачу.
- *Изменилось состояние слуха.* Обратитесь к специалисту по слуховым аппаратам.

Если слуховой аппарат непрерывно свистит, причиной может быть:

- *Ваше ухо заблокировано ушной серой.* Обратитесь к специалисту/врачу.
- *Трубка сломана.* Замените модуль ушного вкладыша.
- *Трубка пожелтела и деформировалась.* Замените модуль ушного вкладыша.
- *Крюк потрескался.* Замените модуль ушного вкладыша.
- *Ушной вкладыш неправильно вставлен в ухо.* Удалите ушной вкладыш и установите его заново.

Слуховой аппарат с индивидуальным ушным вкладышем

Модуль ушного вкладыша состоит из следующих компонентов:

1. Трубка и
1а. крюк
2. Индивидуальный ушной вкладыш и
2а. Леска для извлечения

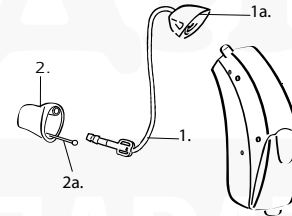

Распознавание правого/левого аппарата

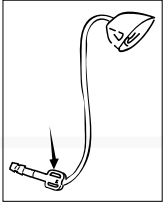

Трубки доступны в различных вариантах длины для правого и левого уха, соответственно. Размер указан на трубке. Красная надпись обозначает правое ухо, в то время как синяя - левое ухо.

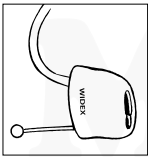

На индивидуальном ушном вкладыше написано «WIDEX». Красная надпись обозначает правое ухо, в то время как синяя - левое ухо.

Размещение слухового аппарата и индивидуального ушного вкладыша

1. Вставьте индивидуальный ушной вкладыш в ушной канал, придерживая его за нижнюю часть трубки.
2. Другой рукой можно оттянуть ушную раковину вверх и назад.
3. Поместите слуховой аппарат за ухо так, чтобы его крюк и трубка удобно расположились на ухе как можно ближе к голове.

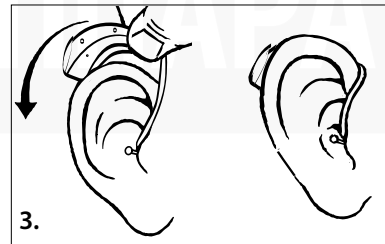
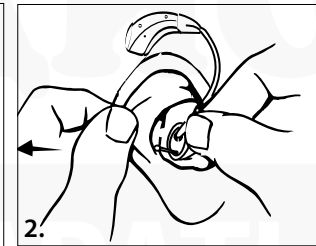
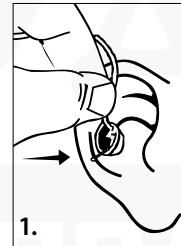

Удаление слухового аппарата и индивидуального ушного вкладыша

1. Снимите аппарат с уха.
2. Удерживая ушной вкладыш за леску, аккуратно извлеките его из ушного канала.

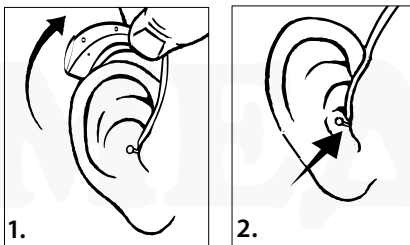

Чистка

Для чистки Вашего слухового аппарата и модуля ушного вкладыша необходимы следующие вспомогательные инструменты.

1. Мягкая ткань
2. Инструмент для удаления ушной серы
3. Леска для чистки

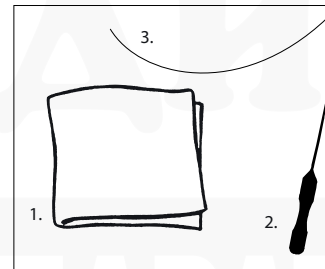

Обратитесь к Вашему специалисту по слуховым аппаратам, если Вы желаете приобрести дополнительные вспомогательные аксессуары для чистки.

Внимание

Снимая слуховой аппарат, не тяните за трубку. Используйте леску для извлечения ушного вкладыша.

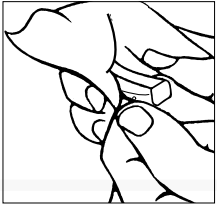

Слуховой аппарат

После использования слухового аппарата протрите его мягкой, сухой тканью. *Никогда* не используйте воду или чистящие растворы для ухода за слуховым аппаратом.

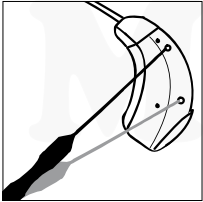

Входные отверстия микрофонов

Для чистки входных отверстий микрофонов вставьте конец инструмента для удаления ушной серы прямо в отверстие.

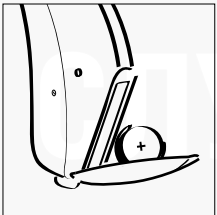

Если Вы чувствуете сопротивление, выньте инструмент и попробуйте еще раз. Пользуйтесь только специальным инструментом, предназначенным для удаления ушной серы.

Когда Вы не используете слуховой аппарат, следует оставлять батарейный отсек открытым, чтобы слуховой аппарат проветривался.

Модуль ушного вкладыша

Проверьте, что ушной вкладыш и трубка чистые и не засорены ушной серой, влагой или т.п.

Регулярно протирайте модуль ушного вкладыша мягкой тканью. *Никогда* не используйте спирт или чистящие растворы для ухода за модулем ушного вкладыша.

Чистка заблокированной трубки:

1. Удерживая слуховой аппарат большим и указательным пальцами, другой рукой возьмитесь за трубку и отсоедините ее движением в сторону стрелки (см. рисунок). Вы также можете использовать специальный инструмент, предназначенный для отсоединения трубки. Для более подробной информации обратитесь к специалисту, который настраивал Вам слуховой аппарат.
2. Аккуратно снимите ушной вкладыш с трубки, слегка передвигая конец трубки.
3. С помощью лески для чистки прочистите трубку. Удалите леску с противоположной стороны трубки.

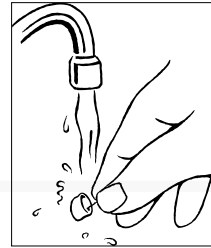
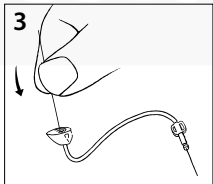
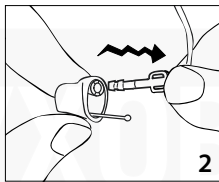
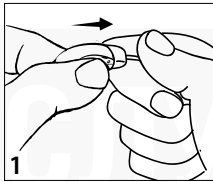

При необходимости промойте индивидуальный ушной вкладыш:

Снимите ушной вкладыш с трубки в соответствии с указаниями. Тщательно промойте ушной вкладыш в теплой воде. Оставьте его на ночь просохнуть.

Замена трубки

Время от времени следует заменять трубку. Срок службы трубки может быть различным в зависимости от ряда факторов как, например, количество часов использования слухового аппарата в день.

Если трубка ушного вкладыша потеряла эластичность, стала жесткой, желтой или потрескалась, ее следует заменить.

Если Вы хотите приобрести запасные трубки или если индивидуальный ушной вкладыш стал неудобно располагаться в Вашем ушном канале, обратитесь к Вашему специалисту по слуховым аппаратам.

Сборка нового модуля ушного вкладыша

1. Возьмите индивидуальный ушной вкладыш двумя пальцами. Леска для вынимания должна быть обращена вниз. Другой рукой удерживайте трубку, как показано на рисунке. Аккуратно вставьте трубку в индивидуальный ушной вкладыш.
2. Ногтем вдавите трубку до упора для того, чтобы обеспечить плотную установку.
3. Установите модуль ушного вкладыша на корпус слухового аппарата, как показано на рисунке.

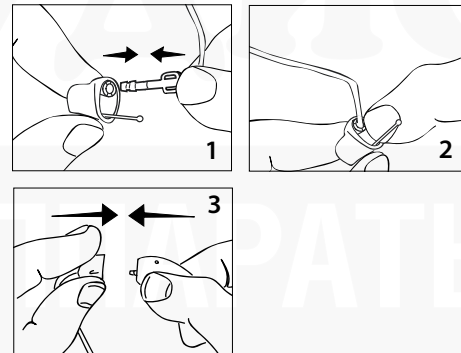

Размер трубки

Модуль ушного вкладыша необходимо подогнать к Вашему уху. Важно подобрать соответствующую длину трубки для того, чтобы обеспечить правильное и комфортное использование. Сначала Ваш специалист по слуховым аппаратам подберет Вам правильную длину трубки.

В конце данной инструкции специалист может отметить выбранный для Вас размер.

В случае неисправности

Если звук в слуховом аппарате отсутствует, причиной может быть:

- *Слуховой аппарат не включен.* Убедитесь в том, что батарейный отсек плотно закрыт.
- *Батарейка разрядилась или не работает.* Вставьте новую батарейку в батарейный отсек слухового аппарата.
- *Заблокировано звуковое отверстие индивидуального ушного вкладыша.* Очистите ушной вкладыш, как описано на стр. 55.

Если слуховой аппарат работает не на полную мощность, причиной может быть:

- *Батарейка почти разрядилась.* Вставьте новую батарейку в батарейный отсек слухового аппарата.
- *Заблокировано звуковое отверстие индивидуального ушного вкладыша.* Очистите ушной вкладыш, как описано на стр. 55.
- *Ваше ухо заблокировано ушной серой.* Обратитесь к специалисту/врачу.
- *Изменилось состояние слуха.* Обратитесь к специалисту по слуховым аппаратам.

Если слуховой аппарат непрерывно свистит, причиной может быть:

- *Ваше ухо заблокировано ушной серой.* Обратитесь к специалисту/врачу.
- *Трубка сломана.* Замените трубку.
- *Трубка пожелтела и деформировалась.* Замените трубку.
- *Крюк потрескался.* Замените трубку.
- *Индивидуальный ушной вкладыш неправильно вставлен в ухо.* Удалите ушной вкладыш и установите его заново.
- *Индивидуальный ушной вкладыш слишком свободно размещается в ушном канале.* Обратитесь к специалисту по слуховым аппаратам.

Уход за слуховым аппаратом

При надлежащем уходе Ваш слуховой аппарат надежно послужит Вам долгое время. Ниже приведены рекомендации, следуя которым, Вы продлите срок службы своего аппарата:

- Выключайте аппарат, когда не используете его. Если Вы не будете использовать слуховой аппарат день или больше, достаньте из него батарейку.
- Берегите аппарат. Когда Вы не пользуетесь им, храните его в футляре в прохладном, сухом месте вдали от детей и домашних животных.
- Никогда не подвергайте аппарат воздействию высокой температуры или влажности.
- В условиях с высокой влажностью Вы можете ежедневно использовать осушающий комплект от Widex для того, чтобы уменьшить количество влаги в слуховом аппарате. Смотрите инструкцию по эксплуатации, которую Вы получите вместе с осушающим комплектом.

- Снимайте слуховой аппарат, когда идете в душ или бассейн, пользуетесь феном, духами или другими аэрозольными средствами.
- Никогда не разбирайте и не пытайтесь самостоятельно отремонтировать слуховой аппарат.
- Снимайте аппарат при проведении процедур коротковолновой терапии, рентгеновского облучения, магнитно-резонансной или компьютерной томографии и т.д., и никогда не кладите слуховой аппарат в микроволновую печь. Эти и некоторые другие типы излучения могут повредить Ваш слуховой аппарат. Тогда как излучения, например, исходящие от комнатных датчиков слежения, сигнальных устройств или сотовых телефонов не вредят Вашему слуховому аппарату.
- Слуховые аппараты производства компании Widex не сертифицированы для использования в шахтах или других местах, заполненных взрывоопасными газами.
- Для сохранения правильной формы модуля ушного вкладыша будьте осторожны, не изгибайте и не сжимайте его, когда Вы кладете слуховой аппарат в коробку для хранения.

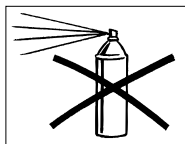
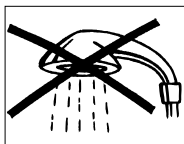

Полезные советы

- Использование слухового аппарата повышает риск накопления ушной серы. Обратитесь к своему специалисту/врачу, если возникнет подозрение, что в ухе образовалась серная пробка. Ушная сера не только ухудшает Ваш слух, но и в значительной степени влияет на эффективность работы слухового аппарата. Считается полезным, если врач будет промывать Вам уши несколько раз в год.
- Следите за тем, чтобы слуховой аппарат и вспомогательные принадлежности находились вдали от детей, которые могут случайно проглотить их. Храните батарейки вдали от детей, и сразу выбрасывайте использованные батарейки. Никогда не производите замену батареек в присутствии детей, и не показывайте, где Вы храните их.
- Батарейки очень маленькие, и их можно принять за таблетки или т.п. Никогда не кладите батарейку или слуховой аппарат в рот и не позволяйте это делать ребенку. Таким образом, Вы исключаете возможность ее проглатывания. В случае проглатывания батарейки Вами или ребенком, немедленно обратитесь к врачу.

- Слуховой аппарат не может восстановить нормальный слух, однако он поможет Вам максимально использовать свой остаточный слух. Тем не менее, запомните, что процесс привыкания к слуховому аппарату и новым звукам занимает определенное время.
- Ваши слуховые аппараты изготовлены из современных материалов, не вызывающих аллергии. Однако в редких случаях может возникнуть кожное раздражение. Если Вы заметили раздражение кожи внутри, вокруг уха или в ушном канале, обратитесь к врачу.
- Пожалуйста, обратите внимание на то, что использование любого типа слухового аппарата в некоторой степени повышает риск появления инфекций в ушном канале. Инфекция может появиться в результате недостаточной вентиляции уха. Поэтому мы настоятельно рекомендуем Вам всегда снимать слуховой аппарат и ушной вкладыш на ночь, чтобы ушной канал проветривался. Также очень важно ежедневно проверять и чистить слуховой аппарат/модуль ушного вкладыша. В случае появления инфекции обратитесь к врачу, а также к специалисту по слуховым аппаратам для того, чтобы он продемонстрировал Вам процедуру дезинфекции слухового аппарата и компонентов модуля ушного вкладыша. Никогда не очищайте слуховой аппарат спиртом, хлорсодержащими или подобными веществами.

СЛУХОВЫЕ АППАРАТЫ

Ваш слуховой аппарат

(заполняется специалистом по слуховым аппаратам)

Дата: _____

Размер батарейки: _____

Модуль ушного вкладыша:

- Традиционный ушной вкладыш
- Стандартный ушной вкладыш
- Индивидуальный ушной вкладыш

Размер ушного вкладыша:

Левый _____ Правый _____

Размер трубки: Левый _____ Правый _____

Программы прослушивания	Выбранная позиция программы
Главная	
Привыкание	
Музыка	
ТВ	
Комфорт	
Расширитель Диапазона Слышимости	

МЕД-АУДИО

СЛУХОВЫЕ АППАРАТЫ

CE 0459

Widex, DK-3500 Vaerloese
Denmark · www.widex.com



Printed by FB / 06-09
9 514 0116 032 #01